

ams[®]

Messtechnik...
Analog und Digital
Unsere Erfahrung
ist Ihr Erfolg

SHUNTS
Nebenwiderstände



Entwicklung
Produktion
Vertrieb
Tradition



**Ihr Erfolg liegt
uns am Herzen!
...dafür stehen wir!**



Analoge und
digitale Messtechnik

Stromwandler

Energiemanagement

Nebenwiderstände / Shunts

Gaswarnsysteme

Messumformer

Stromschienen / Isolatoren
und Halter

Labor & Lehrmittel

Dienstleistungen



Shunts - Nebenwiderstände

Die langlebigen Nebenwiderstände der AMS GmbH dienen zur Erweiterung des Strommessbereichs von Drehspul-Messgeräten zur zuverlässigen Anzeige und Weiterverarbeitung von Gleichströmen, insbesondere bei hohen Stromstärken von bis zu 15000A.

Der den Nebenwiderstand durchfließende Gleichstrom erzeugt einen proportionalen Spannungsabfall, welcher beispielsweise mit einem parallel geschalteten Drehspul-Messgerät angezeigt oder elektronisch weiterverarbeitet werden kann.

Die von uns gefertigten Nebenwiderstände entsprechen der DIN 43703 und DIN EN 60051.

Die Genauigkeit beträgt 0,5% bezogen auf den Nennwert. Zusätzlich können auf Anfrage auch Nebenwiderstände mit einer erhöhten Genauigkeit von 0,2% oder 0,1% realisiert werden.

Die Nennströme liegen im Bereich von 1A bis 15000A, welche abhängig vom Nennstrom in drei verschiedenen Bauformen gefertigt werden.

Bis 25A werden die Nebenwiderstände grundsätzlich auf einem Isoliersockel montiert. Dieser kann auf einer 35mm DIN-Hutschiene oder mittels Schraubbefestigung montiert werden. Für Form A über 25A ist ein Isoliersockel optional verfügbar, ebenso bei einigen Strombereichen in Form B.

Als Spannungsabfall stehen 60mV, 100mV, 150mV und 300mV zur Verfügung. Auch hier können auf Kundenwunsch davon abweichende Werte realisiert werden.

Einsatzbedingungen:

- ▶ Arbeitstemperaturbereich: $-10 \leq \vartheta \leq +55 \text{ °C}$
- ▶ Lagertemperaturbereich: $-25 \leq \vartheta \leq +65 \text{ °C}$
- ▶ Relative Luftfeuchte $\leq 75 \text{ %}$ (keine Betauung)
- ▶ Klimateignung: Klimaklasse 3 nach VDE/VDI 3540

Genauigkeit:

- ▶ Genauigkeitsklasse: Klasse 0,5 (optional Klasse 0,2 oder 0,1)

Material:

- ▶ Widerstandsstäbe: Manganin
- ▶ Anschlussstücke Bauform A: Messing
- ▶ Anschlussstücke Bauform B: Messing/Kupfer
- ▶ Anschlussstücke Bauform C: Kupfer

Anschlüsse:

- ▶ Strompfad: siehe Maßbilder
- ▶ Spannungspfad: M5 x 8

Sicherheit:

- ▶ Schutzart: IP00

Materialprofil der Anschlussstücke:

- ▶ Bauform A: Flachprofil mit Isoliersockel (1 ... 25A)
Flachprofil ohne Isoliersockel (30 ... 400A)
- ▶ Bauform B: L-Profil
- ▶ Bauform C: T-Profil

Fertigungsvorschriften:

- ▶ DIN 43703 Nebenwiderstände
- ▶ DIN EN 60051 Direktwirkende, anzeigende Messgeräte und ihr Zubehör

Standardausführungen

- ▶ Nennspannungsabfall: 60mV; 100mV; 150mV; 300mV
- ▶ Überlastbarkeit: 1,2-fach, dauernd
5-fach, max. 5 Sek. ($\leq 2000A$)
2-fach, max. 5 Sek. ($> 2000A \dots 10000A$)
- ▶ Nennstrom: 1 ... 15000A
- ▶ Genauigkeit: Klasse 0,5
- ▶ Isoliersockel: 1... 25A als Standard
30...400A als Zubehör
- ▶ Abdeckkappe als Zubehör erhältlich: 1...400A (60mV)

Sonderausführungen

Durch den flexiblen Aufbau der Fertigung ist die Realisierung von individuellen Kundenwünschen möglich.

- ▶ Abweichender Spannungsabfall
- ▶ Abweichender Nennstrom
- ▶ Genauigkeitsklassen 0,2 und 0,1
- ▶ Bauformen nach Maßzeichnung für Ihre Einbausituation

Bestellbeispiel

- ▶ Nennspannungsabfall: 60mV
- ▶ Nennstrom: 1000A
- ▶ Genauigkeitsklasse: 0,5

Maßzeichnungen

Bauform A

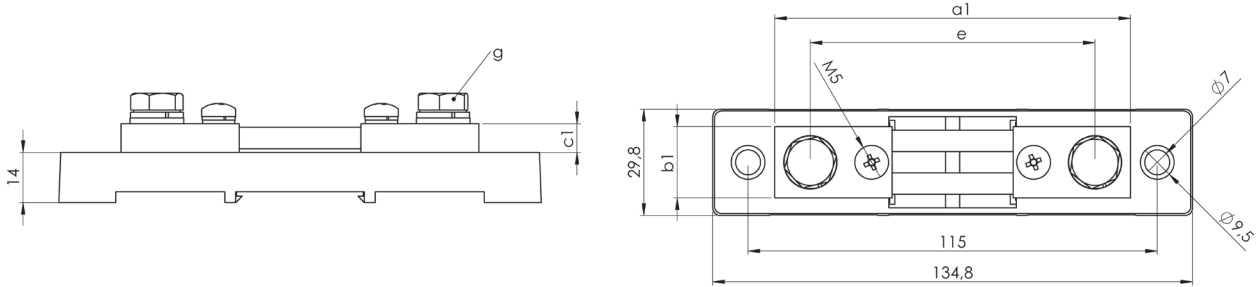

Bauform B

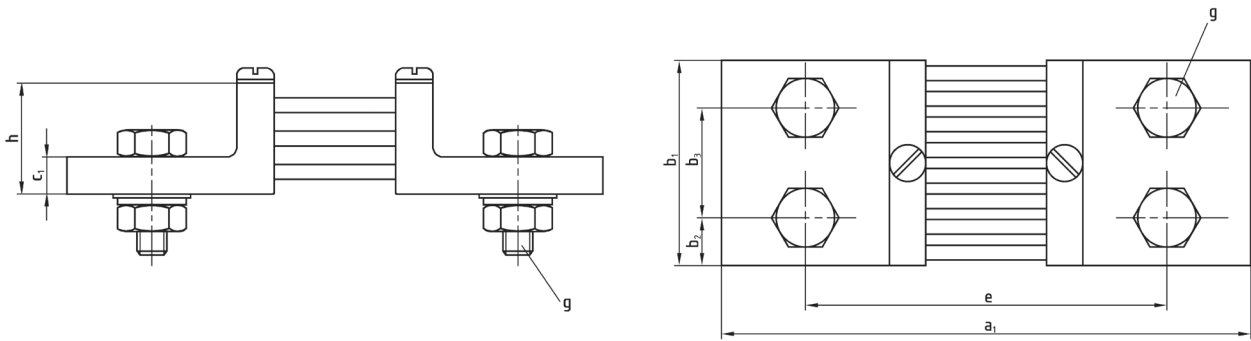

Bauform C

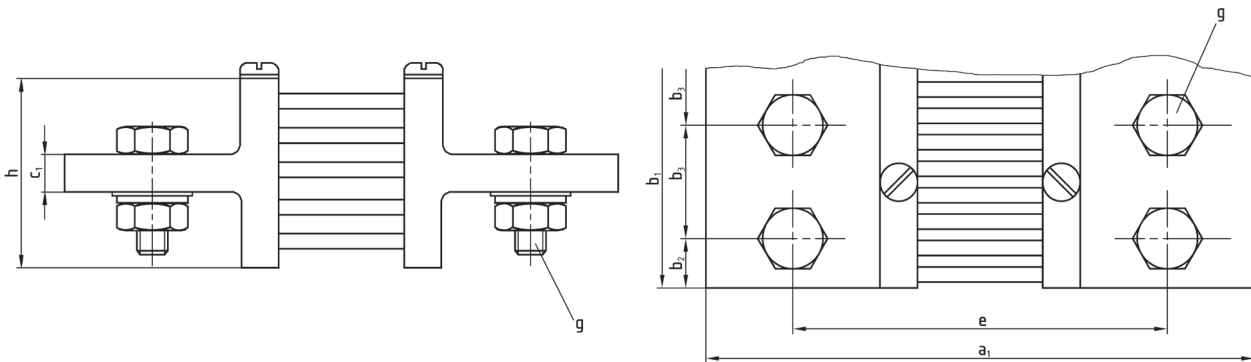

Abmessungen

Spannungs- abfall [mV]	Maß [mm]	für Nennstrom [A]													
		1 - 25	30 - 250	300- 400	200- 350	400- 800	900- 1000	1000- 1250	1500- 2000	2500- 3000	3000- 5000	6000- 8000	8000- 10000	15000	
60		Form A			Form B						Form C				
	a ₁	90	100		145			165			165	175	185		
	b ₁	20		30	30	40	60		90	120	120	154	206	310	
	b ₂	-			15	20	30		21	30	30	25			
	b ₃	-			-				48	60	60	52			
	c ₁	8	10		10						15	25	30		
	e	78	80		105			115			115	125	135		
	h	-			30						60	130	170		
100		Form A			Form B						Form C				
	a ₁	90	145		190			210			210	220			
	b ₁	20	25		30	40	60		120	120		154			
	b ₂	-			15	20	30		30		25				
	b ₃	-			-				60	60	52				
	c ₁	8			10						15	25			
	e	78	125		150			160		160	170				
	h	-			30						60	130			
150		Form A			Form B						Form C				
	a ₁	90	225		270			290			290		300	310	
	b ₁	20	25		30	40	70		90	120		154	206	310	
	b ₂	-			15	20	35		21	30	25				
	b ₃	-			-				48	60	52				
	c ₁	8		10						15	25		30		
	e	78	205		230			240		240	250		260		
	h	-			50		60		60		130		170		
300		Form A			Form B						Form C				
	a ₁	90	384		429			449			449		459		
	b ₁	20	25		30	40	70		90	120		154			
	b ₂	-			15	20	35		21	30	25				
	b ₃	-			-				48	60	52				
	c ₁	8		10						15	25				
	e	78	364		389			399		399		409			
	h	-			50		60		60		130				

Änderungen vorbehalten

Bauform A



Spannungsabfall 60 mV - Klasse 0,5

Nennstrom [A]	Isolier-socket*	Gewicht (ca.)	Strom-anschluss (Maß g)	Anzahl der Anschlüsse
1	Ja	0,10 kg	M5x12	2 x 1
1,5	Ja	0,10 kg	M5x12	2 x 1
2,5	Ja	0,10 kg	M5x12	2 x 1
4	Ja	0,10 kg	M5x12	2 x 1
6	Ja	0,10 kg	M5x12	2 x 1
10	Ja	0,10 kg	M5x12	2 x 1
15	Ja	0,11 kg	M5x12	2 x 1
25	Ja	0,11 kg	M5x12	2 x 1
40	Optional	0,12 kg	M8x16	2 x 1
50	Optional	0,12 kg	M8x16	2 x 1
60	Optional	0,13 kg	M8x16	2 x 1
80	Optional	0,13 kg	M8x16	2 x 1
100	Optional	0,13 kg	M8x16	2 x 1
150	Optional	0,13 kg	M8x16	2 x 1
200	Optional	0,13 kg	M8x16	2 x 1
250	Optional	0,13 kg	M8x16	2 x 1
300	Optional	0,21 kg	M10x20	2 x 1
400	Optional	0,21 kg	M10x20	2 x 1

*Abdeckkappe als Zubehör erhältlich bei Spannungsabfall 60mV

Spannungsabfall 100 mV - Klasse 0,5

Nennstrom [A]	Isolier-socket*	Gewicht (ca.)	Strom-anschluss (Maß g)	Anzahl der Anschlüsse
1	Ja	0,10 kg	M5x12	2 x 1
1,5	Ja	0,10 kg	M5x12	2 x 1
2,5	Ja	0,10 kg	M5x12	2 x 1
4	Ja	0,10 kg	M5x12	2 x 1
6	Ja	0,10 kg	M5x12	2 x 1
10	Ja	0,11 kg	M5x12	2 x 1
15	Ja	0,11 kg	M5x12	2 x 1
25	Ja	0,11 kg	M5x12	2 x 1
40	Optional	0,16 kg	M8x16	2 x 1
50	Optional	0,16 kg	M8x16	2 x 1
60	Optional	0,16 kg	M8x16	2 x 1
80	Optional	0,16 kg	M8x16	2 x 1
100	Optional	0,17 kg	M8x16	2 x 1
150	Optional	0,18 kg	M8x16	2 x 1
200	Optional	0,18 kg	M8x16	2 x 1
250	Optional	0,18 kg	M8x16	2 x 1

*Abdeckkappe als Zubehör bis 25A/100mV erhältlich

Spannungsabfall 150 mV - Klasse 0,5

Nennstrom [A]	Isolier-socket*	Gewicht (ca.)	Strom-anschluss (Maß g)	Anzahl der Anschlüsse
1	Ja	0,10 kg	M5x12	2 x 1
1,5	Ja	0,10 kg	M5x12	2 x 1
2,5	Ja	0,11 kg	M5x12	2 x 1
4	Ja	0,11 kg	M5x12	2 x 1
6	Ja	0,11 kg	M5x12	2 x 1
10	Ja	0,11 kg	M5x12	2 x 1
15	Ja	0,11 kg	M5x12	2 x 1
25	Ja	0,12 kg	M5x12	2 x 1
40	Optional	0,17 kg	M8x16	2 x 1
50	Optional	0,17 kg	M8x16	2 x 1
60	Optional	0,18 kg	M8x16	2 x 1
80	Optional	0,19 kg	M8x16	2 x 1
100	Optional	0,21 kg	M8x16	2 x 1
150	Optional	0,24 kg	M8x16	2 x 1
200	Optional	0,24 kg	M8x16	2 x 1
250	Optional	0,26 kg	M8x16	2 x 1

*Abdeckkappe als Zubehör bis 25A/150mV erhältlich

Spannungsabfall 300 mV - Klasse 0,5

Nennstrom [A]	Isolier-socket*	Gewicht (ca.)	Strom-anschluss (Maß g)	Anzahl der Anschlüsse
1	Ja	0,11 kg	M5x12	2 x 1
1,5	Ja	0,11 kg	M5x12	2 x 1
2,5	Ja	0,11 kg	M5x12	2 x 1
4	Ja	0,11 kg	M5x12	2 x 1
6	Ja	0,11 kg	M5x12	2 x 1
10	Ja	0,11 kg	M5x12	2 x 1
15	Ja	0,12 kg	M5x12	2 x 1
25	Ja	0,13 kg	M5x12	2 x 1
40	Optional	0,19 kg	M8x16	2 x 1
50	Optional	0,19 kg	M8x16	2 x 1
60	Optional	0,22 kg	M8x16	2 x 1
80	Optional	0,24 kg	M8x16	2 x 1
100	Optional	0,27 kg	M8x16	2 x 1
150	Optional	0,33 kg	M8x16	2 x 1
200	Optional	0,33 kg	M8x16	2 x 1
250	Optional	0,33 kg	M8x16	2 x 1

Bauform B



Spannungsabfall 60 mV - Klasse 0,5

Nennstrom [A]	Isolier-sockel	Gewicht (ca.)	Strom-anschluss (Maß g)	Anzahl der Anschlüsse
250	Optional	0,5 kg	M12x40	2 x 1
400	Optional	0,8 kg	M16x45	2 x 1
600	Optional	0,8 kg	M16x45	2 x 1
1000	Nein	1,4 kg	M20x50	2 x 1
1500	Optional	2,0 kg	M16x45	2 x 2
2500	Nein	2,9 kg	M20x50	2 x 2

Spannungsabfall 100 mV - Klasse 0,5

Nennstrom [A]	Isolier-sockel	Gewicht (ca.)	Strom-anschluss (Maß g)	Anzahl der Anschlüsse
250	Optional	0,6 kg	M12x40	2 x 1
400	Optional	0,9 kg	M16x45	2 x 1
600	Optional	0,9 kg	M16x45	2 x 1
1000	Nein	1,6 kg	M20x50	2 x 1
1500	Optional	3,1 kg	M16x45	2 x 2

Spannungsabfall 150 mV - Klasse 0,5

Nennstrom [A]	Isolier-sockel	Gewicht (ca.)	Strom-anschluss (Maß g)	Anzahl der Anschlüsse
250	Optional	0,8 kg	M12x40	2 x 1
400	Optional	1,2 kg	M16x45	2 x 1
600	Optional	1,3 kg	M16x45	2 x 1
1000	Nein	2,5 kg	M20x50	2 x 1

Spannungsabfall 300 mV - Klasse 0,5

Nennstrom [A]	Isolier-sockel	Gewicht (ca.)	Strom-anschluss (Maß g)	Anzahl der Anschlüsse
250	Optional	0,9 kg	M12x40	2 x 1
400	Optional	1,4 kg	M16x45	2 x 1
600	Optional	1,7 kg	M16x45	2 x 1
1000	Nein	3,1 kg	M20x50	2 x 1

Bauform C



Spannungsabfall 60 mV - Klasse 0,5

Nennstrom [A]	Isolier-sockel	Gewicht (ca.)	Strom-anschluss (Maß g)	Anzahl der Anschlüsse
4000	Nein	4,3 kg	M20x60	2 x 2
6000	Nein	10,9 kg	M20x75	2 x 3
10000	Nein	21,1 kg	M20x80	2 x 4
15000	Nein	31,7 kg	M20x80	2 x 6

Spannungsabfall 100 mV - Klasse 0,5

Nennstrom [A]	Isolier-sockel	Gewicht (ca.)	Strom-anschluss (Maß g)	Anzahl der Anschlüsse
2500	Nein	4,6 kg	M20x60	2 x 2
4000	Nein	8,9 kg	M20x75	2 x 2
6000	Nein	11,9 kg	M20x75	2 x 3

Spannungsabfall 150 mV - Klasse 0,5

Nennstrom [A]	Isolier-sockel	Gewicht (ca.)	Strom-anschluss (Maß g)	Anzahl der Anschlüsse
1500	Nein	3,8 kg	M16x60	2 x 2
2500	Nein	5,5 kg	M20x60	2 x 2
4000	Nein	10,0 kg	M20x75	2 x 2
6000	Nein	14,2 kg	M20x75	2 x 3
10000	Nein	26,5 kg	M20x80	2 x 4

Spannungsabfall 300 mV - Klasse 0,5

Nennstrom [A]	Isolier-sockel	Gewicht (ca.)	Strom-anschluss (Maß g)	Anzahl der Anschlüsse
1500	Nein	4,7 kg	M16x60	2 x 2
2500	Nein	7,1 kg	M20x60	2 x 2
4000	Nein	13,0 kg	M20x75	2 x 2
6000	Nein	17,6 kg	M20x75	2 x 3

Sondershunts

Neben der Fertigung von Standard-Shunts nach DIN 43703 und DIN EN 60051 können wir auch Nebenwiderstände nach vorgegebener Kundenspezifikation produzieren. Dies gilt sowohl für spezielle elektrische Werte beim Nennstrom als auch für Sonderwerte beim Spannungsabfall. Aufgrund unseres eingerichteten Maschinenparks sind wir ebenso in der Lage, spezielle Sonderbauformen hinsichtlich Größe und Form eines Nebenwiderstands nach individueller Kundenspezifikation zu produzieren. Im Idealfall erfolgt dies nach kundenseitiger Vorgabe. Gerne übernehmen wir auch die Dimensionierung und Konstruktion eines Sondershunts nach Ihren Vorgaben, hinsichtlich elektrischer Kenngrößen und baulichen Vorstellung. In unserer Konstruktion erstellen wir im CAD eine 3D-Maßzeichnung.

Entwicklung und Produktion aus einer Hand.

Im Zuge von neuen Entwicklungsprojekten erarbeiten wir gerne mit Ihnen gemeinsam den maßgeschneiderten Sondershunt nach Ihren Vorgaben. Auf Basis unserer langjährigen Erfahrung im Produktbereich der Nebenwiderstände sind wir hierfür der ideale Partner für Sie. In unserer hauseigenen Fertigung begleiten wir Sie von der Konstruktion, über die Herstellung vom ersten Prototyp, bis hin zur Serienproduktion.

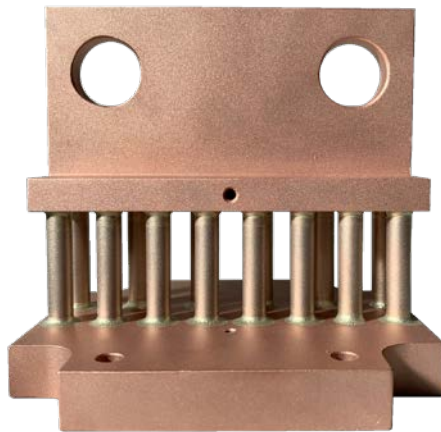

Anfertigung eines Sondershunts nach Maßzeichnung:

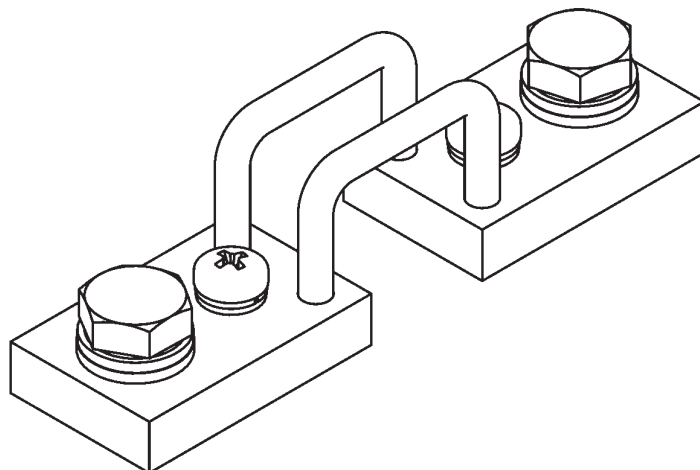

Sonderausführungen

Durch den flexiblen Aufbau der Fertigung ist die Realisierung von individuellen Kundenwünschen möglich.

- ▶ Abweichender Spannungsabfall
- ▶ Abweichender Nennstrom
- ▶ Genauigkeitsklasse 0,2 und 0,1
- ▶ Bauformen nach Maßzeichnung für Ihre Einbausituation

- ▷ Shunts können in jeglicher Sonderbauform hergestellt werden
- ▷ Sondershunts können in der Genauigkeitsklasse 0,5 sowie 0,2 produziert werden (0,1 auf Anfrage).
- ▷ Konstruktion nach Ihrer Vorgabe
- ▷ Begleitung neuer Entwicklung

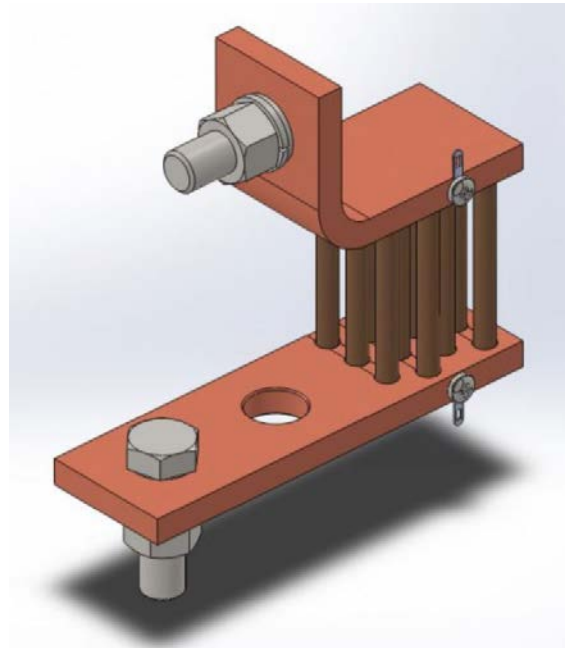

Die langlebigen Nebenwiderstände der AMS dienen zur Erweiterung des Strommessbereichs von Drehspul-Messgeräten zur zuverlässigen Anzeige und Weiterverarbeitung von Gleichströmen, insbesondere bei hohen Stromstärken.

Der den Nebenwiderstand durchfließende Gleichstrom erzeugt einen proportionalen Spannungsabfall, welcher beispielsweise mit einem parallel geschalteten Drehspul-Messgerät angezeigt oder elektronisch weiterverarbeitet werden kann.

„Unsere Erfahrung ist Ihr Erfolg!“

Die Automatische Mess- und Steuerungstechnik GmbH ist ein anerkanntes Traditionsunternehmen. Wir entwickeln, produzieren und vertreiben hochwertige Messgeräte und elektronische Komponenten für die Industrie sowie Gaswarngeräte für den Privathaushalt und den Camping-Bereich.



**Entwicklung
Produktion
Vertrieb
Tradition**



Wir machen hohe Ströme messbar.

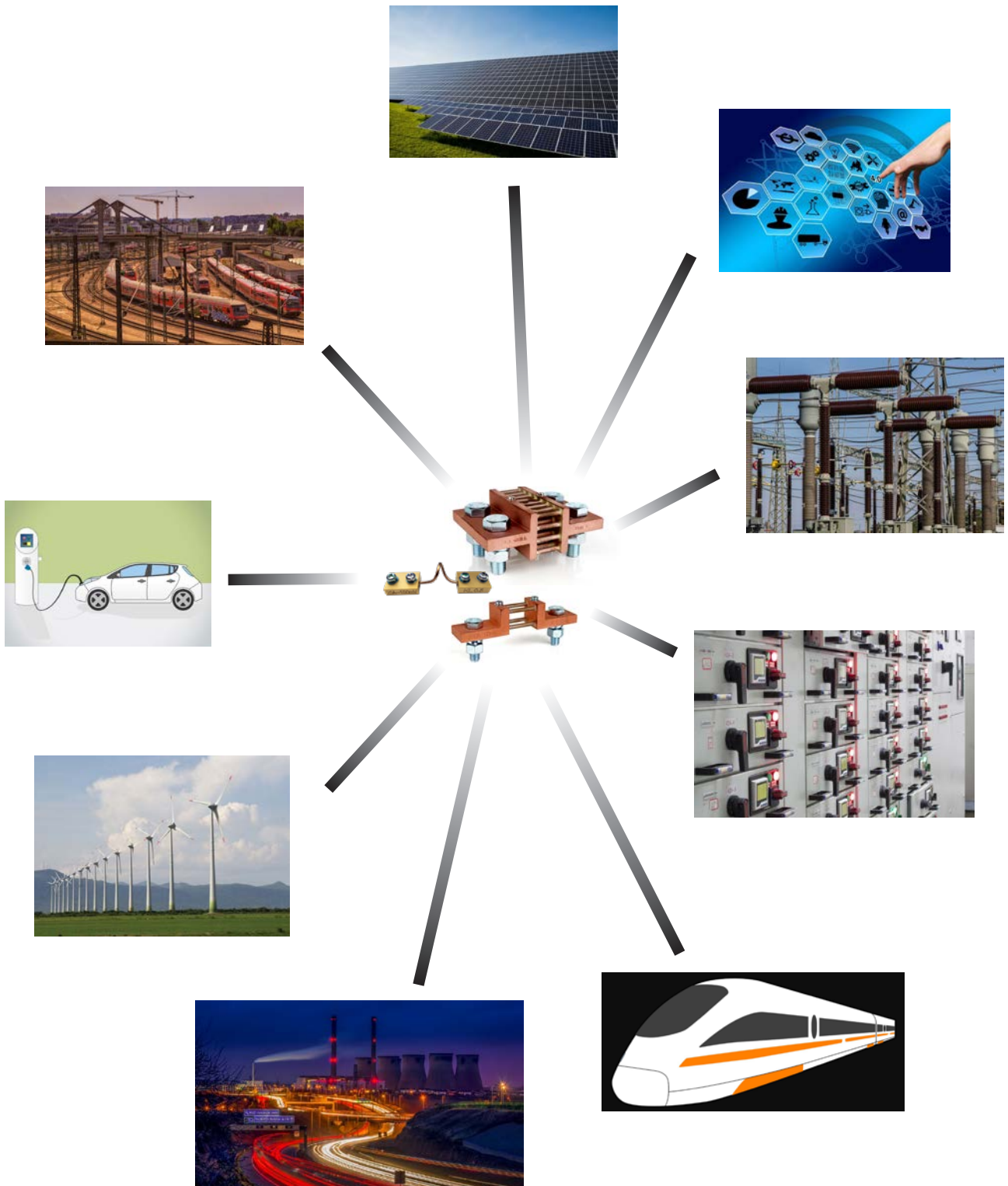

The logo for AMS, consisting of the lowercase letters 'ams' in a bold, sans-serif font, followed by a registered trademark symbol (®).

ams[®]

**Automatische Mess-
und Steuerungstechnik GmbH**

**Enge Gasse 1
91275 Auerbach**

Tel. +49 9643 / 92 05-0

Fax: +49 9643 / 92 05 90

Email: info@ams-messtechnik.de

Internet: www.ams-messtechnik.de